

Használati utasítás

50 Hz-es szökőkút

3.1EVX, 3.3EVX, 3.3EHVX

Fontos biztonsági előírásokpg2
A berendezés és a funkciók általános leírásapg2
Rendeltetésszerű használat és a használat korlátaipg2
Telepítési követelményekpg3
Egység jellemzőkpg3
Közmű követelményekpg3
Gyors szétkapcsoláspg4
Alkatrészeket Tartalmazpg7
Összeszerelési útmutatópg8
3-fázisos indítás eljáráspg11
Összeszerelési utasításokpg12
Karbantartási javaslatokpg13
Hibaelhárítási tippekpg14

Kasco Marine, Inc.
800 Deere Rd.
Prescott, WI 54021
U.S.A.

PH 00+1+715+262+4488
FAX 00+1+715+262+4487
sales@kascomarine.com
www.kascomarine.com





A jelen használati utasítás minden pontjában a következő nemzetközi biztonsági szimbólumok segítségével tájékoztatjuk a felhasználókat a fontos biztonsági információkról és figyelmeztetésekről, a berendezés biztonságos és hatékony használata érdekében.

Fontos biztonsági előírások



- **Semmilyen körülmények között sem szabad a vizet bevezetni úgy, hogy az elektromos berendezés csatlakoztatva van, és/ vagy működik. SOHA sem ajánlatos a vizet bevezetni, ha a berendezés működik.**
- **Legyen óvatos a mozgó alkatrészekkel ellátott elektromos berendezések kezelése során.**
- **SOHA ne működtesse az egységet, ha kifogyott a víz. Ez károsítja a tömítéseket, és veszélyeztetheti a kezelőt.**
- **Bánjon rendkívül óvatosan a vízzel, különösen a hideg vízzel, például tavasszal, ősszel és télen, mivel az önmagában is veszélyt jelenthet.**
- **SOHA ne emelje fel, vagy húzza az egységet a hálózati csatlakozószinórnál vagy a villanyzsínórnál fogva. Használja a merevítő köteleket, ha az egységet ki kell húznia a vízmedence szélére.**
- **Ne használjon derékig érő gumicsizmát mély vízmedencékben/tavakban, vagy esésekkel, meredek részsíkkal vagy laza anyagú talajjal rendelkező vízmedencékben/tavakban.**
- **A szökőkút szereléséhez ne használjon könnyen felboruló csónakot, mint például kenut, és tartsa be a csónakra vonatkozó összes biztonsági előírást és szabályt, beleértve a PFD (mentőmellény) viselését is. (Personal Flotation Device - mentőmellény)**
- **Az egység el van látva egy belső védővezetéssel. Az elektromos áramütés elkerülése érdekében, az egység egy jól bevált RCD (GFCI) földelési ellenállással (földelő árammegszakítóval) védett áramkörhöz van kapcsolva / csatlakoztatva.**
- **A beszereléskor egy megfelelően méretezett, túlterhelés és rövidzárlat-védelemmel ellátott 3-fázisos motorvezérlő (motorindító) szükséges.**
- **A 3-fázisos keringtetők (2.3, 3.3, 5.3) esetén a kábelezés után indítási próba elvégzése szükséges a munkakerék megfelelő forgásának biztosítása érdekében. Ha a munkakerék fordított irányban forog, az egység nem fog megfelelően működni, és az egység belső sérülése léphet fel. (Lásd a 3-fázisos indítási eljárást)**
- **A véletlenszerű elindítás érdekében a leválasztási eszközöket a rögzített kábelezésbe kell beépíteni a helyi és az országos kábelezési előírásoknak megfelelően.**
- **Az elektromos szereléshez kérje ki képzett villanszerelő tanácsát.**

A berendezés és a funkciók általános leírása

Kút/dekoratív levegőztető

Elektromosan meghajtott elmeríthető szivattyú, amely dekoratív megjelenésben mozgatja és levegőzteti a vizet a vízminőség javítása érdekében.

Rendeltetésszerű használat és a használat korlátai

A Kasco berendezés csak az ebben a felhasználói kézikönyvben részletezett meghatározott célra használható fel. A szándékos nem megfelelő használat sérüléshez vezethet, és a termék és a körülötte található tulajdon károsodásához vezethet.

A rendeltetésszerű használat a következő:

Kutak/dekoratív levegőztetők: Levegőztetés és dekoratív megjelenés biztosítása tavacsákak, tavak és hasonló vizek számára. A kutak és a dekoratív levegőztetők további védőberendezéssel vannak ellátva, hogy elkerüljék a véletlenszerű érintkezést a működésben lévő egységgel.

A berendezés telepítése, beállítása, karbantartása és eltávolítása csak tapasztalt karbantartási személyzet vagy képzett szakember által végezhető el. Amennyiben nem biztos a Kasco termékek telepítésében és működtetésében, keresse fel a helyi forgalmazót, lépjen kapcsolatba egy villanszerelővel, vagy további segítségért forduljon a Kasco ügyfélszolgálatához a www.kascomarine.com címen.

Telepítési követelmények

- A telepítés és használat előtt olvassa el és ismerje meg az összes utasítást és biztonsági figyelmeztetést.
- A berendezést az utasítások szerint kell telepíteni.
- Ne használja a berendezést a rendeltetésétől eltérő célra, és akkor sem, ha a helyszín veszélyes telepítést jelent.
- Csak felnőtt telepítheti és működtetheti. Gyermek nem használhatja.
- Soha ne használja olyan helyen, ahol az úszás megengedett, és emberek a vízbe léphetnek.
- Soha ne használja úszómedencében.
- Ne használja ezt a berendezést szándékos növényeltávolításhoz, lerakódások eltávolításához vagy kotráshoz.
- A berendezést tápárammal ellátó áramkör esetén tartsa be az összes helyi és országos elektromos kábelezési előírást. Ennek elmulasztása sérülést okozhat.
- Az összes berendezést RCD (lekapcsoló áramvédő eszköz) vagy GFCI (földzárlat-megszakító) védett áramkörről kell táplálni.
- Ne módosítsa a berendezéssel szállított szerelési kellékeket vagy védőeszközöket. Az egységgel érkező összes védőberendezést fel kell szerelni.
- Ez a berendezés tervezése szerint személyzeti felügyelet nélkül használható. Működés közben soha nem szabad kezelni, áthelyezni, javítani vagy beállítani a berendezést. Ellenkező esetben károsodás vagy sérülés léphet fel.
- A berendezés nem rendeltetésszerű használatának, valamint a berendezéssel való interferencia elkerülésének érdekében a nagyközönséget mindig értesíteni kell a berendezés jelenlétéről, és figyelmeztetni kell annak jelenlétére.
- Ez a berendezés kizárólag vízben használható. A berendezés csak akkor használható vizen kívül, ha hibaelhárítást végeznek rajta, valamint első alkalommal indítják el. Az utasítások részletes figyelmeztetéseket tartalmaznak az ilyen tevékenységekkel kapcsolatosan, és az ilyen tevékenységeket csak képzett személyzet végezheti el.

Egység jellemzők

Modell	Feszültség	Működtető amper	Rotor reteszelő amper
3.1EVX	208-240	12.5@220V	60@220V
3.3EVX	190	9.6	69
3.3EHVX	380	4.8	34

Közmű követelmények

Az elektromos áramkörnek elegendő feszültséget és áramerősséget kell kínálnia az egység számára. Ezek a besorolások a fenti táblázatban találhatóak meg (egység specifikációk). Ez az áramkör leválasztó eszközt és rövidzárlatvédelmet is tartalmaz.

Gyors szétkapcsolás

Fontos – szerelés előtt figyelmesen olvassa el

A csatlakozó használata előtt fontos, hogy figyelmesen olvassa el, és értse meg ezeket az utasításokat, annak érdekében, hogy a csatlakozó rendszer tökéletesen vízzáró, és elektromosan biztonságos legyen. KÉTSÉGEK ESETÉN KÉRJE KI KÉPZETT VILLANYSZERELŐ TANÁCSÁT.

A konnektor csatlakozóaljzata (hüvelye) a csatlakozó áram alatti része. A konnektor csatlakozótüskéjét (dugóját) kell elvezetni a terheléshez vagy az elektromos berendezéshez. Az 50 Hz-es egységeken, a konnektor csatlakozótüske (dugós) részét gyárilag szerelik. A hatékony tömítés érdekében, csak szűrt körkörös kábelt használjon.

Csatlakozódugó rész (kábelcsonkra szerelve)



Csatlakozóaljzat rész (felhasználó által szerelve)



Megjegyzés:

Fehér tömítés, 9-11 mm külső átmérőhöz

Sárga tömítés, 13-15 mm külső átmérőhöz

Szerelési / kábelezési utasítások

ELSŐ LÉPÉS

Távolítsa el a csatlakozóaljzat részt a csatlakozódobozból. A dugó közepén található egy nyílás laposfejú csavarhúzóhoz.



Megjegyzés: A betétek BALMENETESEK, és azokat az eltávolításhoz az óramutató járásával megegyezően kell forgatni.

MÁSODIK LÉPÉS

Távolítsa el a tömítést leszorító gyűrűt és a tömítést a doboz hátsó részéről, és csúsztassa a kábelre. Biztosítsa, hogy a tömítés a lépcsős szélével a tömítést leszorító gyűrű felé nézzen (lásd a képet).

HARMADIK LÉPÉS

A kábel- és huzalvégek lecsupaszítását készítse elő az ábra szerint.



Huzal lecsupaszítása

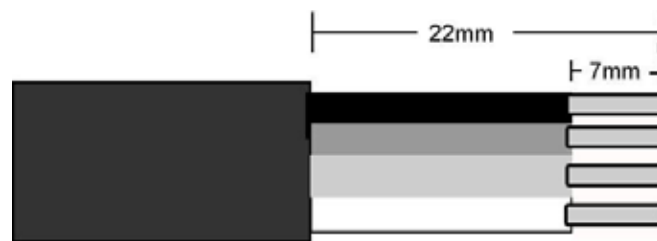

Huzal lecsupaszítása

NEGYEDIK LÉPÉS

Helyezze be a lecsupaszított huzalvégeket a csatlakozóvégekbe a dugó/aljzat betét hátoldalán, és szorítsa meg teljesen a huzalok biztosító csavarjait. (A huzalok megfelelő irányát lásd az ábrán).

Miután elvégezte a huzalok biztonságos csatlakoztatását, húzza ki a kábelt, és illessze vissza a dobozba, majd szorítsa meg egy csavarhúzóval, a betét megfelelő illeszkedésének biztosítása érdekében.



Megjegyzés: BALMENETES, a megszorításhoz forgassa a betétet az óramutató járásával ellentétesen.

Egyfázisos kábelezés:



5. ábra:

Huzal csatlakozások
Barna huzal az L csatlakozóvé-
ghez
Kék huzal az N csatlakozóvé-
ghez
Zöld / sárga huzal az E csatla-

3-fázisos kábelezés:



6. ábra:

Kábelcsatlakozások
Barna kábel az 1. terminálhoz
Fekete kábel a 2. terminálhoz
Szürke kábel a 3. terminálhoz
Zöld/sárga kábel az E terminálhoz

ÖTÖDIK LÉPÉS

Készítse elő a rendelkezésre bocsátott gyantakészletet, vegye le a kupakot a gyanta tubusáról, és nyomja rá a gyanta csővéget a tubusra. Azután forgassa el a csővéget, hogy az a helyére illeszkedjen.



Mielőtt a gyors szétkapcsoláshoz alkalmazza, a plunger segítségével nyomjon ki egyenletesen egy kis mennyiségű gyantát, a kétkomponensű epoxi megfelelő keverékéhez. Azután alkalmazzon elegendő gyantát a dobozban, a kábelek és a csatlakozók szigeteléséhez. A gyantának kb. 3 mm-esnek kell lennie a kábelköpenyen. Megjegyzés: Túl sok gyanta hozzáadása esetén felesleg kerülhet a csatlakozótüske hüvelyvégebe, amely megakadályozza a két fél megfelelő csatlakozását.



Szétkapso-
lás metszete tiszta
gyantával. Ügyeljen a
mennyiségre, amely a
kábelköpenyt szigeteli..

HATODIK LÉPÉS

Csúsztassa a tömítést és a tömítést lezorító gyűrűt a kábel mentén a testre, és biztonságosan szorítsa meg a tömítést lezorító gyűrűt. A teljes összeszerelés előtt az epoxihoz nem szükséges száradási idő.



HETEDIK LÉPÉS

Ha a két részegység elkészült, akkor azokat össze lehet illeszteni. Csatlakoztassa a dugós szerelvényt az aljzat szerelvényre, és erősen szorítsa meg a nagy kék csavaranyát. A kék anyacsavart csak kézzel szabad megszorítani. (Lásd az alábbi ábrát).



Az időszakos eltávolításhoz, a gyors szétkapcsoló tartalmaz egy opcionális vízzáró fedelet. Egyszerűen válassza le a gyors szétkapcsolót, és helyezze be a tömítő fedelet a nagy kék anyacsavar-félbe, és szorítsa meg erősen.



Megjegyzés: A megszorítás után kis rés látható

Feszültségmentesítő

A feszültségmentesítő felszerelése azért szükséges, hogy megvédje a gyors szétkapcsolót a túlzott igénybevétel miatti károsodásoktól. A feszültségmentesítőt a felhasználó által biztosított vezetékosszra kell felszerelni (nem a Kasco által rendelkezésre bocsátott kábelcsomagra). A gyors szétkapcsolótól mintegy 15 cm-re kell elhelyezni. A felszereléshez, illessze a hosszított szorítókapocs keskeny végét a hozzákapcsolt láncsal a rövid szorítókapocs széles végébe. Használjon gumikalapácsot a két darab biztonságos összeillesztéséhez. Egy nejlonkötél használható a vezetékhez történő rögzítéshez. Ekkor a láncot oda lehet erősíteni az úszóhoz.



Vezetékméret és tömítésméret

Az alábbi ábra bemutatja a megfelelő tömítéseket, amelyeket a különböző vezetékméretekkel kell használni. A méreteknél a vezetékek külső átmérőjét (O.D.) vettük alapul. Szűrt, kör alakú vezetékeket használjon.

Kasco gyors szétkapcsoló, 50 Hz, méretábrázat:

Tömítés	Vezeték külső átmérő
Szürke	7-9mm
Fehér	9-11mm
Feketeüszög	11-13mm
Sárga	13-15mm

Kasco 50 Hz-es berendezés, vezeték méretábrázat

Modell	Vezeték hossz			
	10m	30m	60m	90m
3.1EVX	1.5mm ²	2.5mm ²	6mm ²	6mm ²
3.3EVX	2.5mm ²	2.5mm ²	4mm ²	6mm ²
3.3EHVX	2.5mm ²	2.5mm ²	2.5mm ²	2.5mm ²

Alkatrészeket Tartalmaz

#	leírás	Mennyiség	rész #
1	3/8-16 x 3" csavar	3	820093
2	3/8" alátét	3	566230
3	felső képernyő	3	840325
4	Úszó	1	284105
5	L-zárójel	3	284170
6	1/4" alátét	6	840537
7	1/4-20 x 1 csavar	6	451130
8	3.1EVX, 3.3EVX, 3.3EHVX	1	
9	Alsó ernyő	1	990162
10	Alsó ernyő kampó	3	223240
11	3/8"-16 x 1/2" csavar	3	820092
12	7/16 & 9/16 csavarkulcs (nem látható)	1	284139
13	kötél, 50ft (nem látható)	3	990700
14	kábelkötegelő (nem látható)	10	415038
15	3/4" hálósza (nem látható)	1	990170

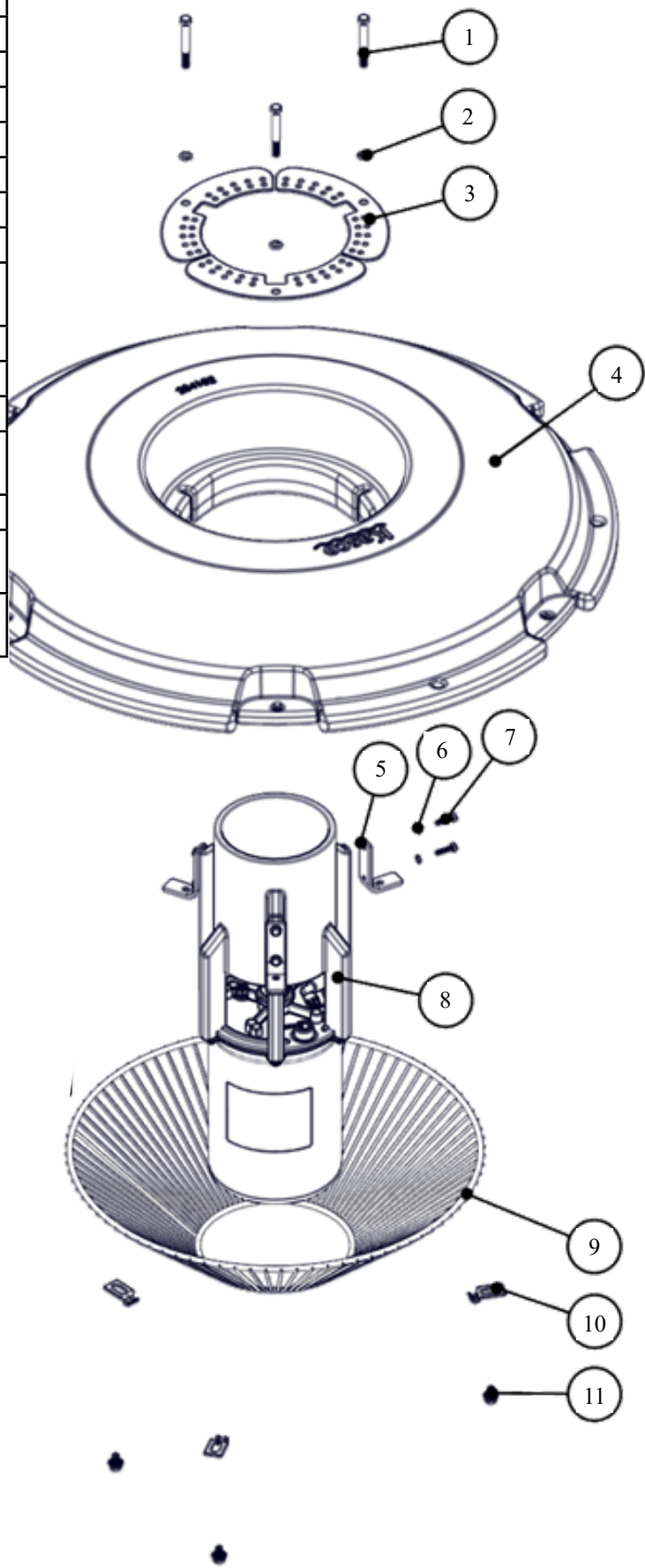

Összeszerelési útmutató

1

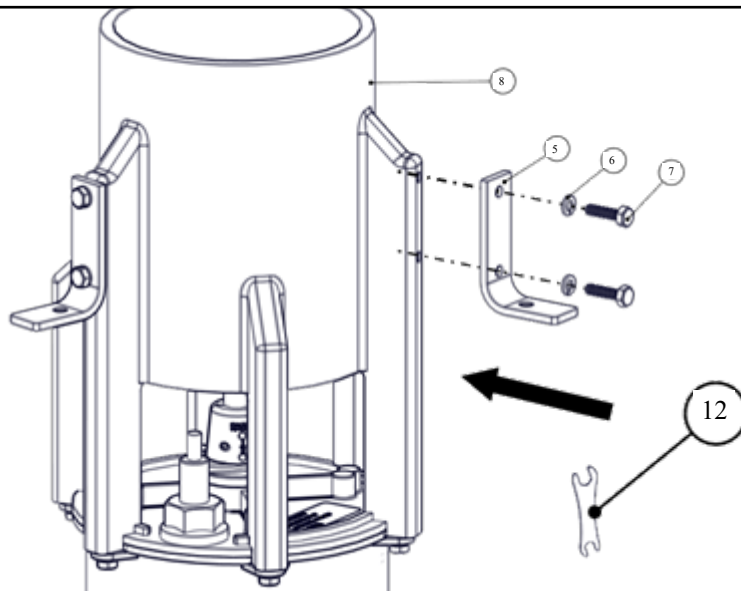

2

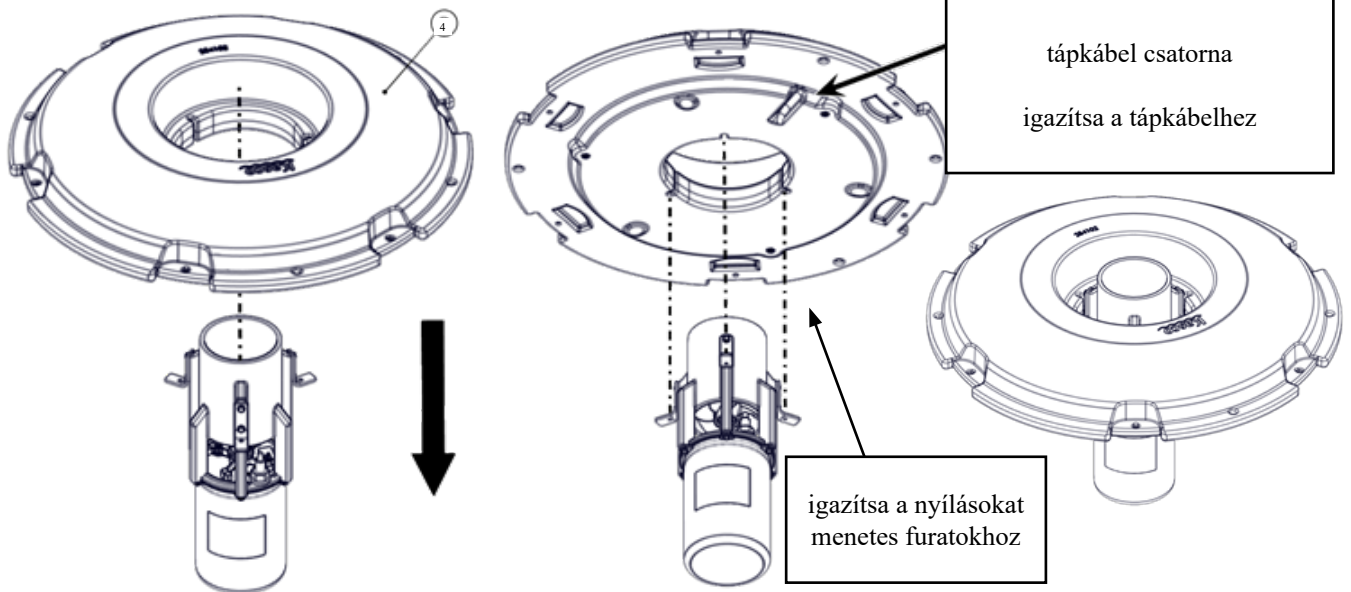

3

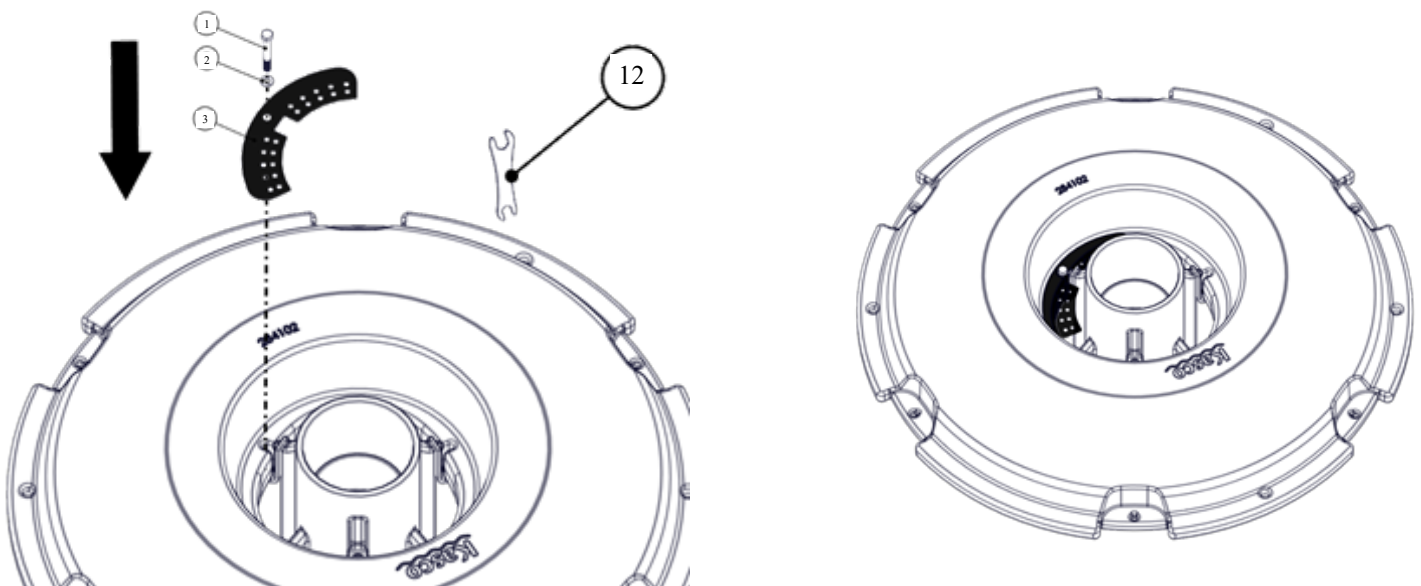

4

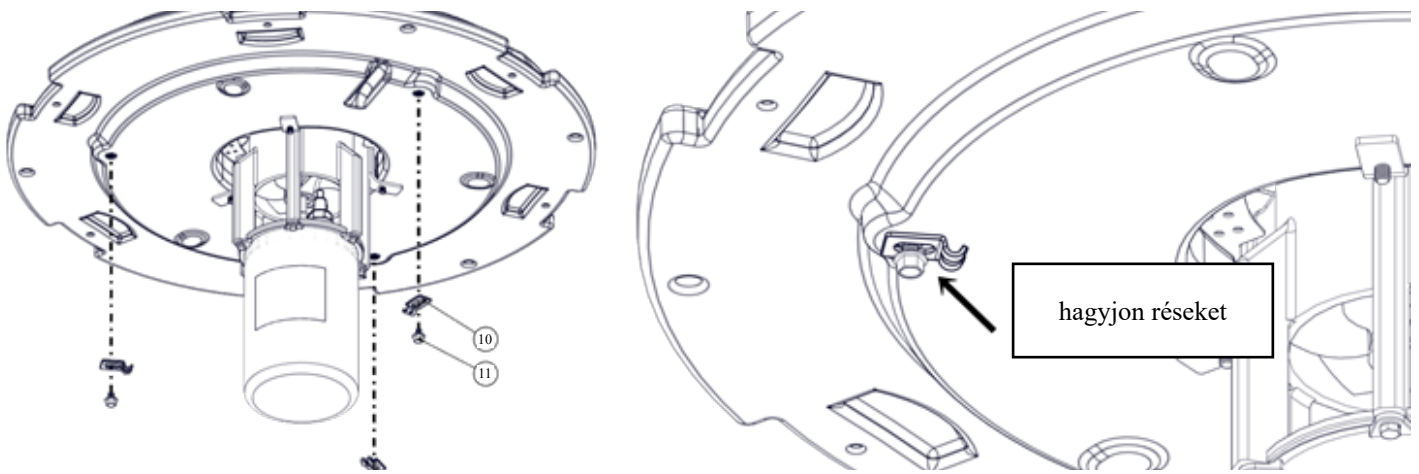

5

kábelkötegelő hálósza

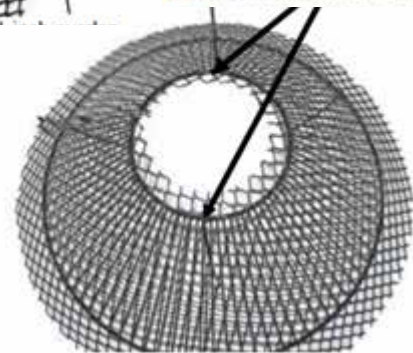
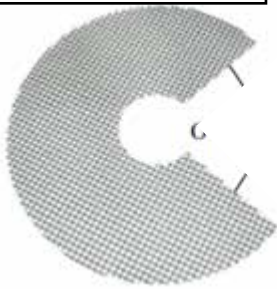

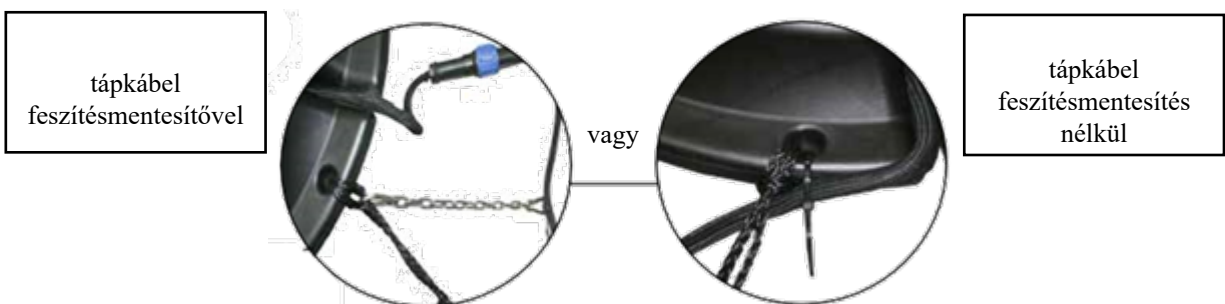
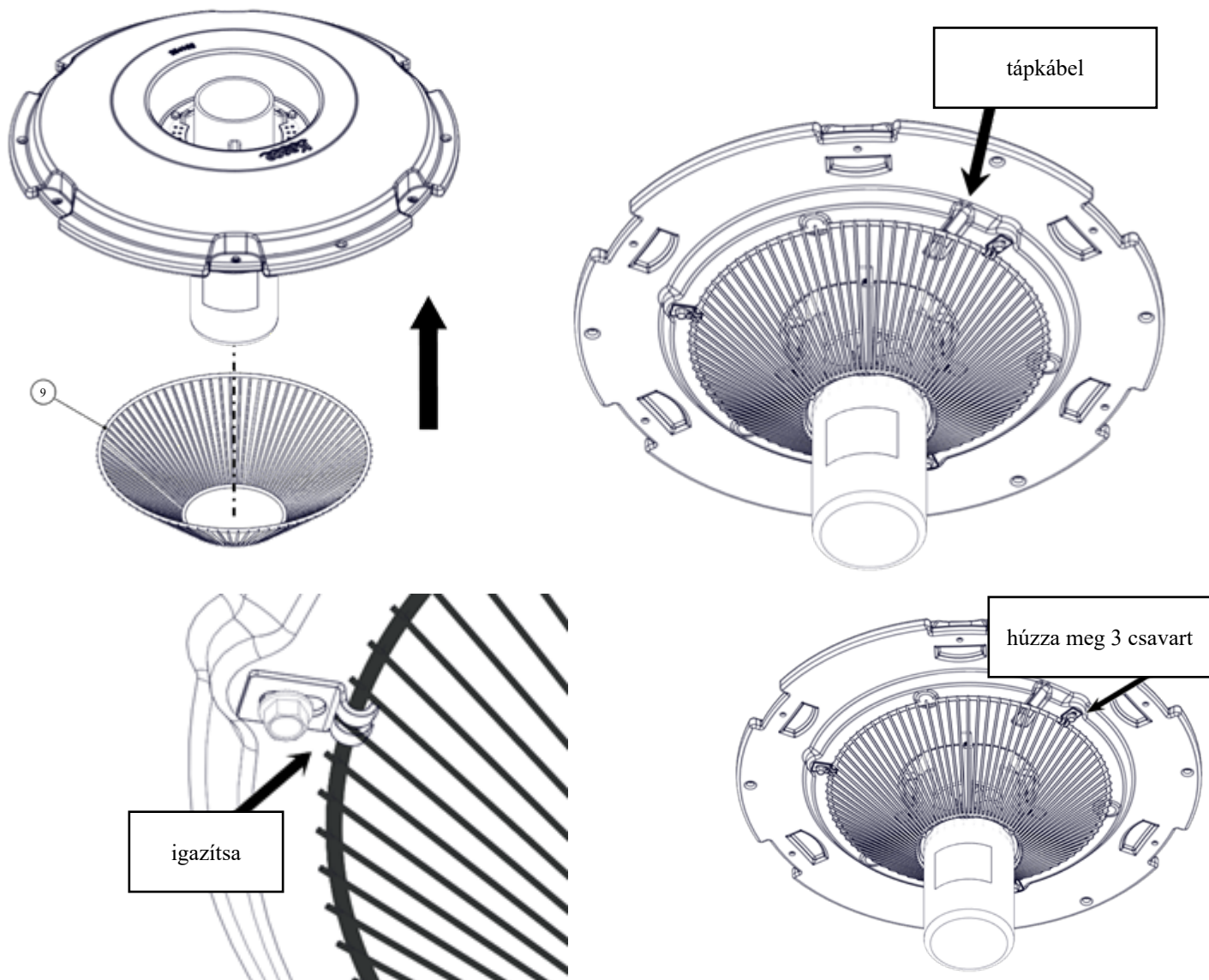

3-fázisos indítás eljárás

Az egységhez nem tartozik vezérlőpanel, kérjük, vegye figyelembe a következő figyelmeztetéseket:

Amikor belső túlmelegedés elleni védelem nem áll rendelkezésre: csak olyan jóváhagyott motorvezérlővel használja, amely a motorbemenetnél teljes amperterhelésen teljesíti a vezérlési utasításoknak megfelelően kiválasztott vagy beállított túlterhelés-védelmi elemekkel

A vezérlőpanelbe történő beszereléskor megfelelő földzárlat-megszakítót (RCD) kell alkalmazni

Megjegyzés: A motorbemenet teljes terhelési áramerősségen történő kifejezése a jelölt érték vagy a kihasználási tényező amperben kifejezett értéke.

3-fázis 190 volt	2.3EJ	3.3EJ	3.3EVX	5.3EJ	3-fázis 380 volt	2.3HEJ	3.3HEJ	3.3HEVX	5.3EHJ
Áramerősség teljes terhelésen	6.4	10	9.6	15.2	Áramerősség teljes terhelésen	3.3	5	4.8	7.7

A vezérlőpanelt szakképzett elektrotechnikusnak kell beszerelnie.

Amennyiben az egység biztosítékkal védett áramkörhöz csatlakozik, a szivattyú használatához használjon időkésleltetéses biztosítékokat.

Az egység vízbe helyezése előtt le kell ellenőriznie a motor forgását.

A 3-fázisos Kasco egységeknek a propeller/munkakerék felülnézete esetén az óramutató járásával megegyező irányban kell forogniuk. A J-sorozatú egységeken a propeller/munkakerék akkor lesz látható, ha eltávolítja a szivattyú felső burkolatát. A forgás ellenőrzése közben álljon távol a propellertől/munkakeréktől. Hajtsa végre az alábbi lépéseket.

Villanyszerelő:

1. Ellenőrizze, hogy a panel áram alá helyezése előtt az összes csavarterminál-csatlakozás a megfelelő nyomtételre van-e húzva.
2. Ellenőrizze, hogy az áramellátás (feszültség és fázis) megfelel-e a vezérlőpanel és levegőztető névtábláján található értékeknek. A beszereléssel kapcsolatos részletekért tekintse meg a vezérlőpanel használati utasításait és kapcsolási rajzát.
3. Ellenőrizze, hogy az összes kapcsoló, áramkör-megszakító és motorindító OFF állásban van-e.
4. Csatlakoztassa az áramellátást a vezérlőpanelhez a panelhez mellékelt elektromos kapcsolási rajz alapján.
5. Csatlakoztassa az egység tápkábelét a panelhez a panel elektromos kapcsolási rajza alapján
6. Állítsa a motorindító túlterhelés-védő elemét a levegőztető névtábláján található FLA-értékre.
7. Szivattyú forgása: Távolítsa el szivattyú felső burkolatát (amennyiben J-sorozatú levegőztetővel rendelkezik). Ehhez távolítsa el a felső burkolatot a szivattyú alsó burkolatához rögzítő csavart. A szivattyú forgása az óramutató járásával megegyező, a propeller/munkakerék felső része felől nézve. Helyezze áram alá a vezérlőpanelt. Kapcsolja be a 15 amperes vezérlő áramkör-megszakítót és a motorindítót.
8. Fordítsa el pillanatnyilag a Kézi-Ki-Auto kapcsolót Kézi állásra. Ez bekapcsolja a levegőztetőt. A levegőztetőt ne működtesse néhány másodpercnél hosszabb ideig szárazföldön. Amennyiben a forgás nem megfelelő. Válassza le és reteszelve a vezérlőpanel áramellátását. Cserélje meg a levegőztető tápvezetékeit a panelen. Ezáltal a motor fordított irányban forog. Helyezze újból áram alá a panelt, és ellenőrizze, hogy a forgás az óramutató járásával megegyező-e.
9. A forgás leellenőrzését követően ismételt leválasztott és reteszelt áramellátással helyezze vissza a felső szivattyú burkolatát. Indítsa el újból pillanatnyilag a levegőztetőt a szárazföldön, és győződjön meg róla, hogy a burkolat megfelelően vissza lett-e helyezve. Válassza le és reteszelve újból az áramellátást, és folytassa a levegőztető beszerelését a levegőztető felhasználói kézikönyve alapján.

Miközben a termék a vízben terhelés alatt működik, jegyezze fel a következő adatokat:

Feszültség: Áramerősség:

L1-L2 _____ L1 _____

L1-L3 _____ L2 _____

L2-L3 _____ L3 _____

Az áramingadozás teljes terhelésen nem haladhatja meg az 5 %-ot

Összeszerelési utasítások

ELSŐ LÉPÉS

A kötelek segítségével helyezze el az egységet a kívánt helyre a vízmedencében/tóban (rögzítse a kábelt az áramforrás közelében, annak elkerülése érdekében, hogy belerántsák a vízbe). Rögzítse a köteleket, vagy erősítse azokat a partvonalhoz úgy, hogy a kötelek ne lötyögjenek, de ne is feszüljenek meg. Annak elkerülése érdekében, hogy az egység elforduljon a forgatónyomaték következtében, a rögzítőelemet legalább 3 méterre kell elhelyezni az úszótól, a mélység minden egyes méterére számolva (pl. egy 3 méteres vízmedencénél a rögzítőelemet az úszótól vízszintes irányban 9 méterre kell elhelyezni.) A könnyű eltávolítás érdekében, választhatja azt a megoldást is, hogy a parttól elérhető távolságban tart egy rögzítőelemet, közvetlenül a vízfelszín alatt.

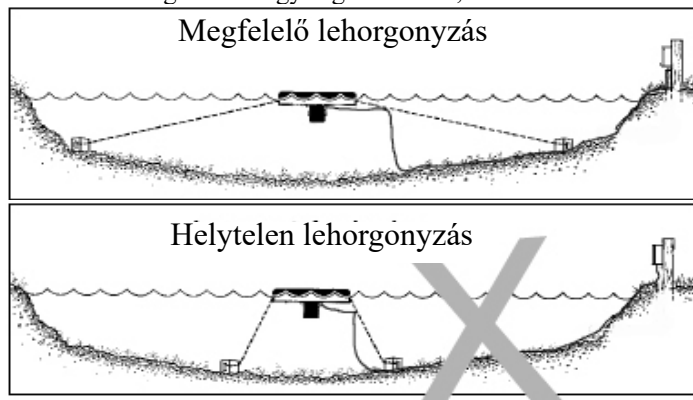

MÁSODIK LÉPÉS (ALTERNATÍV ÖSSZESZERELÉS)

Azokban a tavacskákban, ahol a vízszint jelentősen ingadozik, szükség lehet egy kis súly felfüggesztésére a kötélek középpontján (megfelel egy 2,54 cm-es horgonyzott cső 30 cm-es darabja), a lazulás ellensúlyozására, ha a vízszint csökken. A súlynak elég könnyűnek kell lennie ahhoz, hogy az egység fel tudjon emelkedni, ha a vízszint emelkedik. Rejtett kötelek is segíthetnek, ha azokat a felszín alá süllyesztjük.

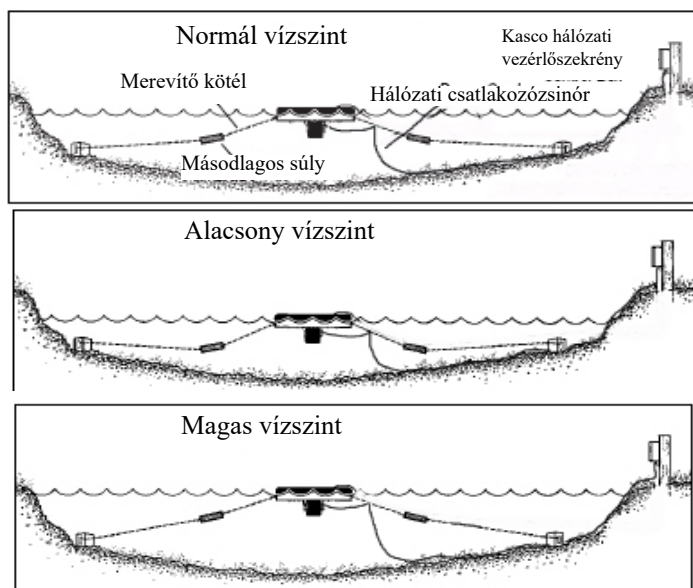

HARMADIK LÉPÉS

Ekkor a szőkőkút készen áll a működésre. Az egységet az elektromos áramkörhöz (rögzített vezetékhez) csatlakozóval vagy közvetlen vezetékes kapcsolattal lehet csatlakoztatni. Az áramkört leválasztó kapcsolóval, rövidzárlatvédővel és lekapcsoló áramvédő eszközzel (RCD) kell ellátni. A feszültség- és áramerősség besorolásokkal kapcsolatosan tekintse meg az egység jellemzőit. Az egység elektromos besorolása a kmotor névtábláján is megtalálható. Az elektromos beszerelésnek követnie kell a helyi és országos elektromos előírásokat, és csak szakember végezheti el.

Karbantartási javaslatok



Semmilyen körülmények között se lépjen senki a vízbe, amíg a szökőkút működik. Kapcsolja ki, és húzza ki a hálózatról a karbantartási és szervizelési munkák előtt

Az RCD (Residual Current Device – maradékáramot jelző készülék) vagy GFCI olyan biztonsági jellemzők, amelyek szintén figyelmeztethetik Önt a berendezésben az áramszivárgásokra. A megfelelő működéshez rendkívül fontos az RCD (maradékáram-jelző készülék) tesztelése az üzembe helyezéskor, minden újbóli üzembe helyezéskor, és azt követően minden hónap elteltével. Ha ismételt, következetes kioldódás történik földzárlat során, a berendezést le kell kapcsolni, és ki kell venni a vízből. Ellenőriznie kell, hogy a hálózati kábel nem sérült-e, és fel kell hívnia a Kasco Marine kereskedőjét vagy képviselőjét, további utasításokért.

Ha a tápkábel megsérül, egy arra jogosult szervizközpontnak, vagy hasonló képzettséggel rendelkező személynek ki kell cserélnie azt, a veszélyek elkerülése érdekében.

MEGFIGYELÉS: Rendszeresen (ha lehetséges, naponta) meg kell figyelni a berendezés működését, hogy mutatkozik-e csökkenés vagy változás a teljesítményben. Ha változás figyelhető meg a teljesítményben, a berendezést le kell kapcsolni a hálózatról, és meg kell vizsgálni, hogy valamilyen anyag nem dugaszolta-e el a rendszert, vagy nem tekeredett-e a motor tengelye köré, különösen műanyag zacskók vagy horgász zsinórok. Annak ellenére, hogy a Kasco szökőkutak a leginkább dugulás-mentesek közé tartoznak a piacon, lehetetlen minden dologgal szemben védekezni, ami eltömítheti a berendezést, miközben a vízáramlás mégis fennmarad. Ezek az anyagok nagyon károsíthatják a berendezést, ha a működés folyamatos, és ezért a lehető leghamarább el kell távolítani azokat. **MINDIG HÚZZA KI AZ EGYSÉGET A HÁLÓZATBÓL, MIELŐTT MEGPRÓBÁLJA ELTÁVOLÍTANI A DUGULÁST.**

TÁROLÁS TÉLEN: Azokon a területeken, ahol télen jelentős fagyok vannak, a szökőkutakat vegye ki a vízből, hogy megóvja azokat a jég expanziós nyomásától. Legjobb az, ha télen olyan helyen tárolja, ahol nincsen nap és hideg, és a hőmérséklet 0°C feletti.

TISZTÍTÁS: A berendezést legalább évente egyszer vegye ki a vízből (hideg éghajlatokon a szezon végén), hogy megtisztítsa a rendszer külsejét, különösen a rozsdamentes acél motorházat (dobozt). A motorház felülete hőt disszipál a vízbe, és a moszatok, a kalcium, stb. olyan szigetelőréteget képeznek, amely meggátolja a hőátadást. Melegebb régiókban ajánlatos évente legalább két vagy három alkalommal kivenni és megtisztítani a motort, a körülményektől függően. A legtöbb esetben elegendő egy erőteljes mosás, ha az egység és a moszatok még nedvesek.

TÖMÍTÉS ÉS OLAJ CSERÉJE: Ez egy vízhatlanná tett motor gépegység, és a tömitései idővel elhasználódnak (hasonlóan a gépkocsikon lévő fékbetétekhez). A tömitések kicserélése, és az olaj lecserélése három évenként hosszú élettartamot biztosít a motor működésének, megtakarítva Önnek a drága javítások költségeit. Melegebb éghajlatú vidékeken, ahol a berendezés szinte egész évben működik, ajánlatos a tömitéseket gyakrabban kicserélni, mint a hidegebb éghajlatokon, ahol az egységet néhány havonta kivesszük a vízből.

CINK ANÓD: Minden Kasco 50 Hz-es szökőkút tengelyén található egy mesterséges cink anód, amely védi a berendezést a korróziótól és az elektrolízistől. A cink anódot frissíteni kell (ki kell cserélni), ha a fele méretére csökkent, vagy ha a színe fehérre változott. Az elektrolízis miatti korrózió gyakrabban társul sós vízhez vagy édesvízzel kevert sós vízhez, de elővigyázatosságból időnként fontos ellenőrizni a cink anódot minden berendezésben (legalább minden két vagy három hónapban).

A tömitések cseréjét, és az egyéb javítási munkákat csak a Kasco Marine, vagy a Kasco által kiképzett, arra feljogosított szervizközpontok végezhetik el. Kérjük, lépjen kapcsolatba a Kasco Marine, Inc. forgalmazójával vagy képviselőjével, hogy hol található az Önhöz legközelebbi engedéllyel rendelkező szervizcentrum.



A víz a kenőanyagok szivárgása miatt szennyeződhet. Szivárgás esetén kapcsolja ki az egységet, és vigye szervizbe.

Hibaelhárítási tanácsok

Egy lehetséges problémaforrás diagnosizálásának elősegítéséhez a következők állnak rendelkezésre. Ez csak egy tájékoztatás, és nem tartalmazza az összes probléma összes okát. További hibaelhárítási segítségért lépjen kapcsolatba a helyi forgalmazóval, vagy további tanácsokért látogassa meg a www.kascomarine.com oldalt

Probléma	Lehetséges ok	Valószínű megoldás
Az egység nem indul el	<p>A tápellátás le van választva</p> <p>Az RCD (lekapcsoló áramvédő eszköz) vagy a GFCI (földzárlat megszakító) bekapcsolt.</p> <p>Az RCD véletlenszerűen bekapcsol.</p> <p>Bekapcsolt áramkörmegszakító.</p> <p>Az egység szennyeződéssel eltömődött, és nem indul.</p>	<p>Ellenőrizze, hogy az egység csatlakozik-e az elektromos hálózathoz. Ellenőrizze, hogy az áramkörmegszakítók, az időzítők és/vagy reteszelő kapcsolók be vannak-e kapcsolva, és teljes mértékben működnek-e.</p> <p>Állítsa vissza az RCD-t vagy a GFCI-t, és indítsa újra az egységet.</p> <p>Amennyiben az egység továbbra is aktiválja az RCD-t, az az elektromos hálózat vagy az egységet ellátó áramkör lehetséges problémáját jelenti, vagy fennállhat annak a lehetősége, hogy az egység tápkábelébe vagy motorszerelvényébe víz került. Ennek a helyzetnek a megoldásához lépjen kapcsolatba a forgalmazóval.</p> <p>Válassza le az egységet az áramforrásról. Ellenőrizze le az egységen található szennyeződések, és távolítsa el róla azokat. A védőberendezések eltávolításával kapcsolatos részletekért tekintse meg a telepítési kézikönyvet. Csatlakoztassa újra az áramellátást, és indítsa el az egységet annak a leellenőrzéséhez, hogy a probléma továbbra is fennáll-e. Amennyiben nem, segítségért forduljon a helyi forgalmazóhoz.</p>
Csökcent teljesítmény	<p>Az egység szennyeződéssel eltömődött</p> <p>Sérült propeller vagy munkakerék</p> <p>Alacsony feszültség az egységnél</p>	<p>Válassza le az egységet az áramforrásról.Ellenőrizze le az egységen található szennyeződések, és távolítsa el róla azokat. Az egyes összetevők eltávolításával kapcsolatos részletekért tekintse meg a telepítési kézikönyvet. Csatlakoztassa újra az áramellátást, és indítsa el az egységet annak a leellenőrzéséhez, hogy a probléma továbbra is fennáll-e.</p> <p>Válassza le az egységet az áramforrásról. Ellenőrizze, hogy a propelleren/munkakeréken nincs-e olyan kopás vagy károsodás, amely az egység nem megfelelő működéséhez vezet. Az összeszereléshez tekintse meg a telepítési utasításokat. Cserélje ki a sérült propellert/munkakereket. Segítségért forduljon a forgalmazóhoz.</p> <p>Ellenőrizze a feszültséget a tápkábel csatlakozásnál, és győződjön meg róla, hogy az egység elegendő feszültséget kap-e a megfelelő működéshez. A feszültség követelményekkel kapcsolatosan tekintse meg a telepítési utasításokat. Ennek a feszültségnek az ellenőrzése leterhelt áramkör mellett ellenőrizi, hogy stabil-e a feszültség. Az egység ismételt működtetése előtt oldja meg a feszültséggel kapcsolatos problémát.</p>
Az egység automatikusan vagy rendszertelenül elindul és leáll	<p>Egyfázisos egység - Belső túlterhelési ciklusok</p>	<p>Az egység túl forró, és bekapcsol a motorban található belső termikus túlterhelés eszköz.</p> <p>Válassza le az egységet az áramforrásról.</p> <p>Vegye ki az egységet a vízből, és ellenőrizze, hogy nem gyűlt-e fel rajta túlzott szennyeződés, amely megakadályozza a hő leadását a vízbe. Ellenőrizze, hogy a motortengely szabadon forog-e. Az alga, kalcium vagy szerves anyag felgyülemelése a rozsdamentes acél motorházon csökkenti a motor hűtését. Tisztítsa meg az egységet, és szerelje be újra az ellenőrzéshez. Amennyiben az egység továbbra is rendszertelenül be/ki kapcsol, kapcsolja ki, és javításra vigye el a forgalmazóhoz.</p>